

広報 ながおかきょう



主な内容

新春企画	・・・・・・・・・・	P 2 ~ 3
年頭にあたって / 今年は ^{さる} 申年		
情報ワイド	・・・・・・・・・・	P 4 ~ 5
二十歳のあなたへ / 消防出初め式 / 国際交流 市民マラソン / 子ども文化祭 / まちかどトーク		
こども記者通信	・・・・・・・・・・	P 6 ~ 7
あなたのコーナー	・・・・・・・・・・	P 8 ~ 9
保健・憩い・スポーツ・図書館	・・・・	P 10 ~ 11
情報BOX	・・・・・・・・・・	P 12 ~ 15
《15ページから始まります》		
長岡京歴史散歩	・・・・・・・・・・	P 16

出初め式

出初め式は、万治^{まじ}2(1659)年に上野東照宮前で4代將軍家綱らが参加しておこなった「^{じょうびやし}定火消」の顔見せが始まりです。江戸幕府の終焉により儀式も終わりましたが、その後警察に消防組ができ、明治8(1875)年、出初め式として復活しました。年始めに長岡京消防署がおこなう出初め式。消防隊員や消防団員らが、消防・救急車両とともに堂々の行進を披露します。八条ヶ池に向かってする一斉放水では、火災ゼロへの願いを乗せた水のアーチが幾重にもなって、新春の空にかかります。(昨年1月4日、八条ヶ池で)

賀春

きつぱりとした寒さの中で、日めくりが新しいものになりました。正月。新しい年の始まりです。「正」には、ただしくする、改める、きちんとするなどの意味があります。年の始めの月に人々が「今年は」「今年こそ」と込める気持ちは、昔も今も同じです。

市政の舵取りを担い1年近くが経ちました。「創造と共生で住みつづけた長岡京」の実現を目指し、魅力と活力に満ちたまちづくりを推進していくことが私の使命です。

私はまず、市民の皆様と対話することから始めました。各小学校区を順に回る「まちかどトーク」では、多くの方々からご提言を得ました。市街地の整備に関する事、子どもたちの育成に関する事、緑の保全や環境に関する事など、多岐におよびます。いずれの声にも、このまちへの愛情や愛着のこもった熱い思いがあふれていました。

地方分権の時代に入り、都市間の競争が始まりました。だれもが「住んで良かった」「これからも住み続けたい」と思えるまちにす

動かなければ進まない

長岡京市長 小田 豊

るために、いかに知恵を絞るかが問われています。地域が自発性を持つて改革を進め、経済や社会の再生を目指すために設けられた「構造改革特区制度」。このようなチャンスを生かそうと、本市も昨年8月、いち早く「幼稚園早期入園特区」の認定を受けました。少子化時代のまちづくりへの新たな挑戦です。今後もあらゆる機会をとらえ、市民の皆様の願いに応えるべく、さまざまな取り組みを迅速に進めていきます。厳しい経済情勢が市の台所を直撃していますが、動かなければ何も前へは進みません。年の初めにあたり、「改革と挑戦」への意気込みを新たにしています。



いきいきと暮らせるまちに..(昨年5月)

え	干
支	と

今年は申年

まつわる話 エトセトラ etc.

十二支の中の申

「申」は、十二支の中の第9位にあたります。時刻になると午後4時、方角では、西南西になります。

動物としての猿

猿は、サル目(霊長類)のヒト以外の哺乳類を指して言う総称で、種類は約200種といわれています。それらは次のように大別されます。

原猿類「あまりサルらしく見えない原始的サル」ということからこう呼ばれます。キツネザル、メガネザルなどがこれに属します。

真猿類(広鼻猿類(新世界ザル))「鼻の孔が上向きになっている、ふたつの鼻孔が離れていることからこう呼ばれます。中南米に生息するオマキザル、リスザル、クモザルなどがこれに属します。

真猿類(狭鼻猿類(旧世界ザル))「鼻の孔が下向きになっている、鼻孔の間隔が狭いことからこう呼ばれます。アジアやアフリカに生息するオナガザル、ヒビ、ニホンザルなどがこれに属します。

真猿類(人猿類)「ヒトに近縁な霊長類で、しっぽを持って

いません。アジア東南部に生息するテナガザルのほか、オランウータン、ゴリラ、チンパンジーなどが属します。

猿の血液型は

種別によって違います。

例えば、チンパンジーはA型とO型だけがあります。

オランウー

寅

卯

辰

猿も木から落ちる...その道に長じた

で、みだりに人のことを真似ること。
猿に烏帽子...その人柄にふさわしくない服装や言動。
猿の尻笑い... (猿が自分の赤い尻に気づかないように) 自分の欠点を省みずに他人を笑つこと。

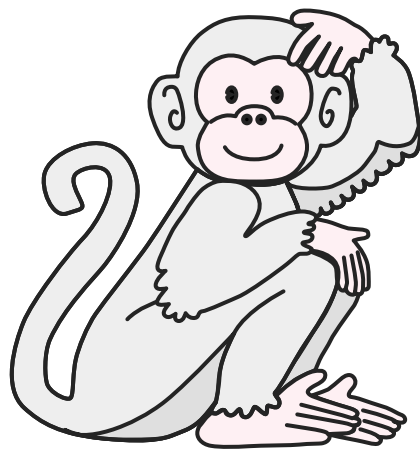

子

亥

戌

酉

申

未

午

タン
ヤテナ
ガザルは
A、B、A B型
で、ゴリラはすべてB型だそうです。

猿に関連する言葉

猿は人に近い存在だからでしょうが、ことわざなどにしばしば登場します。

猿の人真似...よく考えない

過去の申年の出来事は

1944(昭和19)年...東京と名古屋に改正防空法による初の疎開命令。東海地方の大地震と津波で死者998人、全壊2万6130戸。
《長岡京市では》乙訓郡の町

村長が、生活必需衣料品配給所の指定を陳情。
1956(昭和31)年...日本住宅公団が、千葉県稲毛団地で初の入居者募集開始。東海道本線の全線電化完成。
《長岡京市では》長岡競馬の開催が停止。
1968(昭和43)年...小笠原諸島が返還、東京都に所属。東京・府中市で3億円強奪事件。《長岡京市では》救急自動車を配置、府下で初めて救急業務を開始。
1980(昭和55)年...大平首相の死去により、初の衆参同一選挙。新宿駅西口でバス放火事件。《長岡京市では》乙訓環境衛生組合の勝竜寺埋立地施設が竣工。
1992(平成4)年...脳死臨調が臓器移植を認める答申。毛利衛さんスペースシャトルで宇宙へ。《長岡京市では》勝竜寺城公園完成。第1回ガラシヤ祭を開催。

猿は、魔や災難、けがれが「去る」という取り方から、その像を守り神や鬼門の魔除けとして安置する神社などもあります。今年が明るい一年になればいいですね。

成人式

1月12日(祝) 午前11時から
京都府長岡京記念文化会館



ご成人、おめでとございます。20歳になると、法律的にも社会的にも一人の大人として扱われ、さまざまな権利や義務が増えてきますよね。個人の自由の裁量も増えますが、同時に、今まで以上に自覚や責任、社会への参加が求められます。あなたにもできることがきつとあらず。成人の日を迎える今、ちょっと考えてみてください。

20歳になって発生する権利や義務、選挙や年金のことについて考えてみましょう。

「はたちの献血」キャンペーン

1月1日～2月29日

問 京都府薬務課薬務係

☎414・4786

☎414・4792

選挙

選挙は、わたしたちが政治に参加するための大切な機会です。20歳になった人は、選挙に参加し、国会議員や地方議会の議員、自治体の首長を選ぶ「権利」をもちます。

政治は、福祉や教育、経済、税金のことなど、わたしたちの身近な暮らしと権利に深く関わっています。例えば、「こんな制度があればいいな」と思ったとき、願いだけでは何も変わりません。それを実現するには、自分の意見を反映してくれる候補者に票を投じるという行動で表すことが必要です。

わたしたちは選挙を通して、どんな社会にしていきたいかという自分の意見を示す一票を、権利として与えられていると同時に、それに対する責任ももっています。

問 長岡京市選挙管理委員会

☎955-9547 ☎951-5410

年金

国民年金は、働く世代が納める保険料で、世代間の支えあいにより成り立つ公的年金制度です。物価の変動に応じて年金額が改定され、生涯にわたって支給されます。老齢年金だけでなく、加入期間中に病気やケガで障害が残ったときには障害年金が、加入者が死亡したときには残された遺族に遺族年金が支給され、生涯にわたって家族の安心を守る柱となっています。

20歳になったら、この支えあいの制度に加わることとなります。厚生年金・共済組合に加入していない学生やフリーアルバイト、自営業などの人は、必ず国民年金に加入しなければなりません。

保険料をきちんと納めていないと、将来、自分が受け取る年金額が少なくなり、最悪の場合、年金が受けられなくなったりします。保険料の納付が困難な人は、免除制度や、学生納付特例制度をご利用ください。

問 保険年金課国民年金係

☎955-9512 ☎951-5410

消防 出初め式

1月11日(日)

午前9時30分～11時30分

1部 式典

公開消防訓練

ところ = 長岡中学校グラウンド

2部 分列行進

ところ = 長岡京消防署庁舎前

一斉放水

ところ = 八条ヶ池

* 雨の場合 ... 午前9時30分から、長岡中学校体育館で式典のみ実施



文化財防火運動 1月23日(金)～29日(木)

文化財を火災から守ろう

1月26日(月)は、第50回文化財防火デー

文化財消防訓練

1月25日(日)

午前9時から

楊谷寺で



問 乙訓消防組合長岡京消防署 庶務予防課

☎953-6043 ☎957-4357

<http://www.fire-otokuni.nagaokakyo.kyoto.jp>

市民マラソン大会

ジョギングの部は当日も受け付けます

市民マラソン大会は、3km、5km、10kmの各コースに分かれて健脚を競います。申し込み



は終わりましたが、ジョギングの部(3km)については当日も次のように受け付けます。

とき・ところ = 1月4日(日) 午前10時、西山公園体育館をスタート

対象 = 小学1年生以上の人

申込方法 = 午前8時30分～9時30分に、西山公園体育館正面玄関へ

参加費 = 300円

●当日は車両の進入ができません。車でのご来場はご遠慮ください。また、周辺道路は交通規制が行われます。徐行や一旦停止などご協力をお願いします。

問 (財)長岡京市体育協会

☎953-1161 ☎953-1163

子ども文化祭

子どもたちの手作りのお祭りで盛り上がる



1月25日(日)

午前10時
～午後3時

中央公民館で

内容 = ダンスやマジックショー、踊りなどの舞台発表、フリーマーケット、ゲームコーナー、うどんやチョコバナナなどの模擬店

●車でのご来場はご遠慮ください。

問 青少年スポーツ課青少年係

☎955-9546 ☎955-9526

国際交流 始めませんか

違う国の人たちや、その文化に交わろう

長岡京市青少年友好訪米団

姉妹都市である米国・アーリントンを訪れ、ホームステイを通じて友好を深めませんか。オーランドにも滞在し、ディズニーワールドなどを観光します。

青少年と共に交流を深める、大人の参加者も歓迎します。

とき = 3月24日(水)～31日(水)の6泊8日

定員 = 先着順で15人。参加者が8人未満の場合は中止します

参加費 = 198,000円

申込方法 = 1月5日(月)～30日(金)に、電話で友好交流協会事務局へ

国際交流事業助成金制度

友好・姉妹都市である中国・寧波市または米国・アーリントンへ、友好交流を目的として訪問するみなさんの旅行経費の一部を助成します。選考委員会による審査があります。

対象 = 2人以上の団体。市内在住・在勤・在学の人が半数以上を占めていることが必要

申込方法 = 2月2日(月)～13日(金)(第3期)に、必要書類を持って友好交流協会事務局へ

●書類やパンフレットは友好交流協会事務局にあります。詳しくは友好交流協会事務局へ問い合わせてください。



申込 長岡京市友好交流協会事務局(市役所秘書課内)

☎955-9500 ☎951-5410

市長と語る

「まちがどトーク」



1月24日(土)
午後7時30分～9時

長岡京市第八小学校北校舎
2階会議室



【今回のテーマ】

歴史と伝統を育むまちづくり
町並みや史跡の保存と活用
歴史ロマンと観光

…など

*会場には駐車場がありません。徒歩、自転車やバイクを利用するなどによりお越しください。

問 情報管理課 情報公開・相談係

☎955-9501
☎955-9703

✉jounhou@city.nagaokakyo

kyoto.jp



歴史の瞬間とめぐり会って

学校創立130周年

神足小



作ったかんむりをかぶり オペラを上演

神足小学校は、創立130周年を迎えました。それを記念して10月25日に式典を行いました。

130年前に建てられた学校は、台風の被害にあり、校舎がこわれてしまったので、新しい校舎が現在の場所に建ちました。その後、

祝いで、たくさんの方に呼びかけました。運動会では、6年生が組体そうをしました。本番は練習した力を出しきって、すばらしい最高の演技となりました。また全校児童で写真を撮ったり、10年後に届く自分あての手紙も書きまし

児童数が増えてきたため、改修をすることに。いまの神足小学校の姿となりました。私たちは、長い間地域の熱意と協力でいまの学校があることを知り、感謝の気持ちでいっぱいになりました。

創立130周年をお



手には10年後に届く自分への手紙が

た。みんな10年後の自分を想像しながら楽しく書くことができました。

式典の前日には、全校児童で本物の舞台体験をしました。オペラ「森は生きていく」の中で、花を咲かせてたりしました。6年生は、舞台上上がって劇に参加させてもらうこともできました。いろいろな国の王子様やお姫様として劇団の一員となることができ、良い体験になったと思います。

神足小学校の全児童は、このような歴史的行事にめぐり会うことができました。そして、私たち6年生は、この学校の130年目の卒業生になることを、とてもうれしく思います。

神足小学校

(田口友香・樋口侑里)

築出瑛理子)

くらしの中の人権

129

国際社会への第一歩

昨年10月、中国で日本人留学生が文化祭で演じた寸劇が自国を侮辱したとして、抗議行動が起きました。留学生は、「友好を訴えるつもりのパフォーマンスで、軽蔑する意図はなかった」と弁明しました。新聞は「相手国への風俗習慣への理解を欠いたのが原因」と報じました。



人権の花「水仙」

今日、日本人は様々な地域や国で、国際社会の一員として協力していますが、その国の文化や民族性などを理解していないと人権を踏みつけることにもつながります。一方、日本でもさまざまな国の人が生活しています。外国の人も地域の一人です。地域は、国籍を問わずそこに生活している一人ひとりによって作られ、発展します。互いが理解し合い協力し合うことで、小さな地域から国際社会の形成が始まるのです。

必要な手続きをすれば他国を訪れることができます。「移動の自由」が保障されているからです。世界人権宣言に「移動の自由」に関する権利が唱えられていますが、そこには「迫害を免れるため、他国に避難することを求め、かつ避難する権利」(14条)も含まれています。それは、やむなく国を離れることができる権利で、旅行などによる移動とは違った重い意味を持ちます。しかし、入出国を規制している国もあります。様々な国があつて国際社会が存在しているというのをもた、現実です。

民族性や文化、宗教、政治の状態など、それは国によってまちまちです。日本にいればとうてい理解できない部分も多くあります。しかし、国は違っても同じ地球で生を育む人間同士。互いを尊重し、受け入れ合うことで、国際社会の一員としての第一歩を踏み出せるのではないのでしょうか。

(長岡京市人権教育のための国連10年推進本部)



こども

記者

校区には自然がいっぱい

～いつまでも守り続けよう～

長五小

私たちの長岡第五小学校区は、自然がいっぱいです。学校の周りには、川、竹林、山などのいろいろな自然が残っています。

地域を流れる小泉川では、夏になるとホタルがいっぱい見られます。6月の「ホタル観賞の夕べ」のときは、大勢の人が見に来ます。

うす暗い中でホタルが点々と光を放っています。昔はもつとたくさんいたそうですが、川が汚れ、えさになるカワニナが少なくなり、ホタルもだんだん減ってきています。川を汚さないようにしたいと思います。

学校の周りには竹林がいっぱいあります。竹の子が



シャカ シャカ...。牛乳パックをリサイクル

たくさん取れます。竹の子は缶詰にも加工され、スパーなどで売られています。長岡京市には昔、竹がもつと生えていましたが、今では、家などが多く建てられて、竹林も少なくなっています。竹の子から、校区のイメージキャラクタ「すくすく竹ちゃん」



イメージキャラクター「すくすく竹ちゃん」を使った看板

ん」ができました。これは全校のみんなに募集した中から選ばれたもので、ポスターや看板などに描かれ、地域のいろいろなところにぶら下げてあります。これを見て、竹を大切にしたいなあと思います。

私たち6年生は、牛乳パックを使ってはがきを作っています。リサイクルをすることで、山の木を切らなくてすむことになりました。木は、いま問題になっている二酸化炭素を吸収し、酸素を出しています。だから、木を大切にしようと思います。樹木の伐採や川の汚染などは、地球温暖化にもつながります。

私たちは、地域の自然が破壊されないように守ることが大切だと思います。

長岡第五小学校
（高瀬美苗・後野未由希・波多野朱紀・深澤あゆみ）

When learning a foreign language it's easy to forget that there are a lot of words that adults don't use that kids do. That's one of the hard lessons that I've been learning in Japan. While English works the same way, with elementary school kids learning words that they'd never use in their day-to-day lives, both the words and grammar differ in Japanese. What I always learned was "impolite" Japanese is commonplace in Elementary school. It makes it rather hard to know what "correct" Japanese is, especially when you move from Elementary school Japanese by day, to adult Japanese by night. Needless to say, it makes "TEINEIGO" rather easy to forget.

Hello! みなさん こんにちは!



ジョシュア メシエル
Joshua Macielです

～日本語の勉強～

わたしは日本語を勉強する時に、大人があまり使わなくて子どもたちがよく使う言葉を、すぐに忘れてしまいます。それが勉強するうえで難しいことの一つです。一方、英語にも同じことが言えます。日本語とは言葉も文法も異なりますが、小学生は普段あまり使わない言葉を学校で習います。

わたしがいつも学校で耳にしている言葉は、丁寧とは言えない日本語で話されていると思います。ですから何が正しい日本語なのか判断することは難しいのです。特に昼間小学校へ行った後、夜に大人に会って会話するときは混乱してしまいます。

言うまでもなく「ていねい語」は忘れやすくなります。



歳末は、葉ボタンの出荷のピーク。前年の9月に苗を植え、2年越しで育てたものにもなると、手でかかえるほどの大きさです。梅雨や夏の間も虫や草を取り除き、枝葉を落として形を整えた丹精の品が、正月の玄関を飾ります。(12月12日、開田一丁目)

あなたの コーナー

みんなで作るページです。読むだけじゃつまらない。あなたの参加を待っています。

自転車などを投置されて

こわれかけた自転車などの大型ごみをわが家の自転車置き場に投置されて困っています。名前などが書いてあれば連絡できますが、あきらかにこれはごみだと思ってしまう物などが、年に2・3台あります。こちらで有料ごみに出していますが、納得できません。(馬場一丁目・林さん)

不法投棄は、パトロールなどの防止対策をいくらとつても後を絶ちません。ところで、「ごみ」などの処理は、その場所の所有者や管理者にしているだけになり、投棄されたものであっても同じです。自衛のための工夫をするなどの対策もお願いしませんが、自転車などは盗難届けが出ているかもしれませんし、不法投棄自体が犯罪行為です。ぜひ警察にもご連絡ください。(環境政策推進課)

ごみ出しのマナーについて

まだまだ、きちんと出せてない人がいます。ごみのネットも、ある所となし所があり、生ごみの日は、カラスやネコに荒らされているのも見かけます。ネットだけでも徹底していただきたいと思います。

(井ノ内・匿名希望さん)

生ごみのステーションは地域自治会(で)管理をお願いしています。

くらしのインフォメーション

Q 「旅行券が当たりました」と、電話がかり営業所へ行った。リゾートクラブの会員権を勧められ契約をしたが解約したい。

A 販売目的を隠して電話やハガキで喫茶店などに呼び出し、実は商品やサービスを契約させる販売方法をアポイントメントセールと言います。この販売方法は、営業所で契約した場合でも不意打ち性が高く、特定商取引法による「訪問販売」の適用を受けます。最近では携帯電話の「メル友」や「出会い系サイト」で知り合った異性がデートを装って呼び出し、強引にアクセサリなどを買わせるケースもあります。「選ばれました」「あなただけ特別」は、呼び出すための誘い文句。「格安」「特典」という言葉にも誘われて、うまい話にのらないことが大切です。契約した場合は、契約書面を受け取ってから8日以内であればクーリング・オフができます。

消費生活に関する相談は、京都府消費生活科学センター(☎821-0210)へ



家庭用品

活用コーナー

環境政策推進課
☎955・9542

譲りたいもの、譲ってほしいものがあれば、環境政策推進課へ

譲ります

スキー板、コタツ、ベビーバス、ベビージム、食器棚、本棚、書道具、タンス、ギター、自転車(子ども用・大人用)、折りたたみベッド、ガスストーブ、おんぶひも、ソファ、灯油缶、ベビーベッド、和ダンス

譲ってください

自転車(子ども用・大人用)、ワイプ口、パソコン、ストーブガード、ミシン、キーボード、本棚、ファックス、ベビー用コンヒカー、三輪車、洋裁用入台、洗濯機、タンス、ガスコンロ、籐イス、冷蔵庫、B型ベビーカー

環境や自然が変わった?

小畑川を散歩していますが、雨が多かつたせいか、今年は一度も川の水が枯れませんでした。西山の紅葉が例年より遅れ、12月の初めというのに、ユリカモメも飛来していません。環境や自然が変わってきています。(小畑川のマガモさん)



募集します

長岡京BBスポーツ
少年軟式野球

市内
在住の小学生 毎週日曜日と祝日、
長岡第五小学校や長岡第七小学校など
で 入団時に4000円(保険代含
む)、団費は月2500円 岡大路裕
三(☎954・3205)

長岡京シリウス(軟式野球)

中
学生 毎週土・日曜日と祝日、淀川河
川敷公園などで 入団時に4500
円(保険代含む)、団費は月3000円
岡稲田利幸(☎954・8428)

西山グローバル(ソフトボール)

成人女子 毎週土曜日、午後4時
から、長岡第三中学校で 会費は月
2000円 岡加藤キヨ子(☎95
4・2755)

teamバボ(男女混合6人制
バレーボール) 毎週水曜日、午後6
時~9時、スポーツセンターが西山公
園体育館で 会費は1回500円

岡安達妙子(☎957・3817)
びんちゃんくらぶ(育児サーク
ル) 2歳以上の未就園児と保護者
親子で歌や手遊び、花見、工作、おも
掘りなど 月3回金曜日、午前10時
15分~11時30分、京都生協コープ長岡
サークル室で 入会金200円、会
費は月700円 岡時田由美子(☎9
57・4879)

ハッピーマザー(エアロビクスダ
ンス) 毎月2回、午前10時15分~11
時15分、きりしま苑で 入会金10
00円、会費は月1000円 1月
15日(木)、無料体験(先着で20人) 岡村

上陽子(☎953・4828)

ジャザサイズ(ヒット曲に合わせ
てエアロビクスと筋力トレーニング)

毎週水曜日、午前10時30分~11時30
分、産業文化会館で 会費は月30
00円 岡下西(☎956・7898)

彩画会(水彩・油絵) 成人

月3回、午前9時~午後5時、産業文
化会館で 入会金5000円、会費
は月3000円 岡土岐喜久子(☎
951・8017)

催しの案内

第10回手作りの成人を祝う会

乙訓在住で新成人の障害者 1月11
日(日)、午後1時30分~3時30分、中央
公民館で 岡手作りの成人を祝う会の
奥村澄子(☎954・8780)

講演「ユーマーからみた精神医療

福祉」 1月15日(木)、午後4時~6時
30分、長岡京市民活動サポートセンタ
ーで 講師は、大阪精神医療人権セ

ンターの山本深雪さん 参加費50
0円 岡精神保健福祉講座実行委員会
の村上宏(☎951・2207)

第4回エコライフ普及セミナー

1月16日(金)、午後1時30分~4時30
分、中央公民館で 自動車の省エネ
生産管理面の省エネ展開 資料代
1000円 岡長岡京市環境の都づ
くり会議の田中(☎954・2533)

男の居場所

1月18日(日)、午
後1時30分~4時30分、長岡京市民活
動サポートセンターで 対象はシニ
アの男性。何かを始めたい人、友人探
し中の人などの交流 岡NPO法人長
岡京市民活動サポートセンターの岸本
(☎090・4640・9187)

シェフの馳走料理

1月30日
(金)、午後3時15分~4時30分、アンサ
ンブル(調子八角)で 冷蔵庫にある
食材で作るオードブル 参加費50
0円 岡地域生活支援センターアンサ
ンブル(☎956・2543)

チャリティー映画上映会

2月
1日(日)、午前10時30分 午後1時
午後3時30分、向日市民会館で
映画「アイ・ラブ・ピース」上演
大人1200円(当日1500円)、
小・中・高校生、障害者と60歳以上80
0円(当日1000円) 岡ひまわり共
同保育所の藤本(☎952・4177)

市民福祉チャリテイダンスパー
ティー 2月8日(日)、正午~午後4時
30分、スポーツセンターで 参加費
2000円 収益の全てを市の福祉
行政に寄付 岡N・Sダンスアカデミ
ーの一瀬(☎956・5700)

市民スキーツアー 2月27日(金)
の夜出発・29日(日)に帰着、チャオ御岳
スノーリゾートで 小学生以下は保
護者同伴 参加費は大人2万100
0円、小学生以下1万9000円程度。
利用する交通機関により変動あり 岡
長岡京市ウインタースポーツクラブの
武田(☎953・5573)

まちかどクイズ

正解者5人に 図書券500円分が当たる!



問題 ここはどこ? (どのような書き方
でも、場所が合っていれば正解です)

応募方法 官製ハガキに クイズの答え 住所・
名前・年齢・電話番号 最近思うことや市政への
意見など、何か一言 紙面への掲載の可否(匿名、
ペンネーム希望の場合はその旨も)を書いて、下
記へ。賞品の発送をもって当選の発表とします。

締め切り 1月15日(木) 当日消印有効

12月1日号のクイズの答え...ふれあい

【投稿募集】内容は自由。投稿方法もハガキ、FAX、
電子メール、何でもOKです。「あなたのコーナー」
と標記し、住所・名前・年齢・電話番号(匿名、ペン
ネーム希望の場合はその旨も)を書いて下記へ。なお、
趣旨を変えない範囲で加筆・省略する場合があります。
写真やイラストも募集しています(作品はお返
しません)。掲載分には図書券を差し上げます。

【伝言板の利用方法】掲載文の詳細については、各
問い合わせ先へ。営利活動、政治活動、宗教活動に
つながるもの、自宅や店舗などで行うものは、掲載
できません。掲載申し込みは、情報管理課の窓口へ。

【あて先】〒617-8501 (住所記入不要)

長岡京市役所 情報管理課広報係

☎955-9660 岡955-9703

電子メール jouhou@city.nagaokakyo.kyoto.jp

憩い

老人福祉センター

竹寿苑
☎954-6830 ㊟954-6830

3月分 団体利用受け付け ▷ 5日(月)、午前9時から

新春書き初め大会 ▷ 6日(火)、午前10時から、大広間で ▷ 対象は60歳以上の市民

第17回市長杯百人一首大会 ▷ 20日(火)、午前10時から、大広間で ▷ 対象は60歳以上の市民 ▷ 受け付けは、5日(月)～13日(火)。電話不可



地域福祉センター

きりしま苑
☎956-0294 ㊟956-0290

3月分 団体利用調整会議 ▷ 6日(火)、午前9時30分から

映画鑑賞会 ▷ 9日(金)、①午前10時から「愛妻記」。出演はフランキー堺、司葉子、白川由美 ②午後1時30分から「子連れ狼 子を貸し腕貸しつかまる」。出演は若山富三郎、富川晶宏、渡辺文雄 ▷ 23日(金)、①午前10時から「シナの夜」。出演は長谷川一夫、李香蘭、服部富士子 ②午後1時30分から「月形半平太」。出演は長谷川一夫、山本富士子、市川雷蔵

カラオケ大会 ▷ 16日(金)、午後1時から ▷ 対象は60歳以上の市民

医療相談〔予約制〕 ▷ 23日(金)、午後1時30分から ▷ 耳鼻科 ▷ 対象は60歳以上の市民 ▷ 定員は先着順で5人



スポーツ

スポーツセンター

☎951-3363 ㊟951-3666

個人開放デー ▷ 10日(土)・24日(土)、午前9時30分～午後2時30分 ▷ 予約は、個人開放日の前日の午後6時～8時、または当日の午前8時30分～正午にスポーツセンター (☎951-3363) へ

個人開放デーについて いずれの施設も、利用料はバドミントン1コート1時間500円(2時間800円)、卓球1台1時間500円(2時間800円)。
* 体育館シューズと道具などは各自で持参してください。

西山公園体育館

☎953-1161 ㊟953-1163

個人開放デー ▷ 10日(土)・24日(土)、午前9時30分～午後2時30分 ▷ 予約は、個人開放日の前日の午後6時～8時、または当日の午前8時30分～正午に西山公園体育館 (☎953-1161) へ

今月の主な大会 ▷ 4日(日)、市民マラソン大会 ▷ 18日(日)、市長杯争奪小学生バドミントン大会

図書館

☎951-4646
㊟957-0732

対面朗読サービス〔視覚障害者、予約制〕 ▷ 20日(火)・27日(火)、午前10時15分～正午 ▷ 1階録音室など

おはなしとブックトークの会〔小学生

向き〕 ▷ 10日(土)、午前11時～正午 ▷ 2階お話しコーナー

子どもの広場〔幼児～低学年向き〕 ▷ 17日(土)、午後2時～3時 ▷ 3階大会議室

子どもの本を読む会 ▷ 22日(木)、午前10時～午後0時15分 ▷ 3階大会議室

ブックガイド

<一般書>

「江戸売り声百景」

宮田章司 / 著 岩波書店 / 刊
朝早く響く、納豆売りやアサリ売りの声、夏の初めにやってくる朝顔の苗売りの声。昔、「売り声」は時計代わりであり、季節の風物詩でした。昭和初期までは身近なものであった「売り声」を寄席の芸として完成させた著者の、読んで伝わってくる言葉の響きに、またそのリズム感に触れてみてください。

新宿末広亭での舞台を収録したCDもついています。

<児童書>

「おいしそうなバレエ」

マルシャーク / 著 センダック / 絵
徳間書店 / 刊

ある冬の昼さがり、お腹をすかせたオオカミは、バレエ「白ブタのみずうみ」の上演されている劇場に入り込み、おいしそうなブタをたらふく食べようとします。ところが、素晴らしい舞台を見ているうちにその魅力に引き込まれ、思わず舞台に踊り出て、ぐるぐる回りだしました...

絵本界の巨匠センダックと、今は亡き親友マルシャークの合作です。

保健

乳幼児

健康推進課保健活動担当
☎955-9704 ☎955-2054

実施場所 = 保健センター

4カ月児健診 ▷27日(火) ▷対象は15年9月生まれ

1歳8カ月児健診 ▷29日(木) ▷対象は14年5月生まれ

3歳6カ月児健診 ▷28日(水) ▷対象は12年7月生まれ

●健診の受け付け

1日～14日生まれ...午後1時

15日～24日生まれ...午後1時30分

25日～31日生まれ...午後1時50分

*問診票を記入のうえ、2時までにお越しください。

●3歳6カ月児健診は、朝一番の尿をお持ちください



10カ月児教室 ▷30日(金)、午前10時～11時30分 ▷対象は15年3月生まれ ▷小グループで発達・育児・離乳食完了期の食事などに関する話や親子ミニ遊び、身体計測、個別相談
*問診票を記入のうえ、午前9時30分～10時にお越しください。



離乳食教室〔予約制〕 ▷9日(金)、午前9時30分～11時30分 ▷対象は15年7月生まれの乳児の保護者 ▷事前に電話申し込みが必要

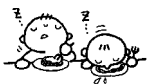

はは母と遊ぶ(1歳3カ月児教室)〔予約制〕▷21日(水)、午前10時～11時30分 ▷対象は14年10・11月生まれの子どもと保護者 ▷母子健康手帳、歯ブラシ、タオル1枚を持参 ▷5日(月)～9日(金)に電話申し込みが必要



向陽保健所

向日市上植野町 京都府乙訓総合庁舎内
☎933-1151(代) ☎932-6910

実施場所 = 向陽保健所

難病個別相談〔予約制〕▷21日(水)、午後2時～4時 ▷対象はベーチェット病、全身性エリテマトーデス、強皮症、皮膚筋炎、多発性筋炎、結節性動脈周囲炎、悪性関節リウマチ、慢性関節リウマチ、混合性結合組織病、シェーグレン症候群など膠原病の人、その疑いのある人と家族 ▷担当医師は、国立療養所宇多野病院の柳田英寿さん ▷1月5日(月)～14日(水)に電話で申し込みが必要です

☎保健福祉課健康係 ☎933-1153

骨髄バンクドナー登録会▷28日(水)、午前10時～11時30分 午後1時～3時 ▷登録できる人は20歳～50歳の健康な人 ▷約45分必要 ▷電話で予約してください。当日受け付けもしています

☎保健福祉課健康係 ☎933-1153

飼えなくなった犬・ネコの引き取り 毎週火曜日、午前9時～10時30分

☎環境衛生課衛生係 ☎933-1241

日曜・祝日の急患はすぐ

<外科>テレホンサービス

当番医の案内 **953-3900**

案内 = 午前7時30分～午後6時

診療時間 = 午前10時～午後6時

乙訓医師会では、輪番当直医制を敷いて休日の急患の診療にあたっています。

<内科・小児科> 955-3320

乙訓休日応急診療所(今里北ノ町39-4)

診療受付 = 午前9時30分～午後4時

いずれも年始の診療は、1月1日(祝)～3日(土)です。

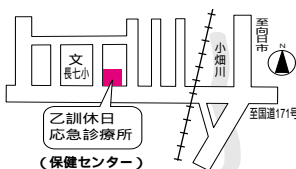

年を取ると、足腰が弱くなります。そのため、足を上げて元氣よく踏み出せなくなったり、つま先が上がらずにつま先がいたり、ひっかかたりしやすくなり、転倒や骨折、打撲の危険性が高くなります。階段での昇り降りや、和式トイレのしゃがみ立ちが楽にできるような、強い足腰を作るにはどうすればいいのでしょうか。

足腰を強くするには、体を動かす習慣を生活のなかに取り入れることが大切です。ウォーキングでの大股歩行などもそのひとつです。が、身近にできる運動は「足踏み運動」です。方法は、手で壁や柱などをしっかり支えて、30～50回軽く足踏みを行います。次に足腰の筋力をきたえるために、へそより膝を高く上げて6つ数える片足立ちを30回行います。片足を上げたままの状態でお腹、お尻、脚の筋肉にしっかりと力を入れるようにしてください。どちらも姿勢を良くして行うことが大切です。膝に痛みがある場合は主治医に相談してください。足腰を強くして、転倒しない体を作りましょう。

健康インフォメーション

転ばぬ先の「足踏み運動」



2.5cm)を持って西山公園体育館へ。1月15日(木)、午前9時受付開始。キャンセルしても受講料は返金しません

●1月のトレーニング室を利用できない日...休館日(毎週火曜日) 1日(祝)~4日(日)と14日(水)の全日、24日(土)の午後6時~9時

問 西山公園体育館
☎953-1161 ☎953-1163

体育館・テニスコート 2月使用分抽せん会

【西山公園体育館】

【スポーツセンター体育館】

▶とき = 1月7日(水)、市内団体は午前9時、市外団体は午前11時30分

▶ところ = 西山公園体育館

【スポーツセンターテニスコート】

【長岡公園テニスコート】

▶とき = 1月7日(水)、市内団体は午前9時、市外団体は午前11時

▶ところ = スポーツセンター

【スポーツセンターグラウンド】

▶とき = 1月7日(水)、市内団体は午後0時15分、市外団体は午後0時45分

▶ところ = スポーツセンター

●抽せん後空きがあれば8日(木)から使用の前日まで先着順に受け付けます。

●利用には、事前の団体登録が必要。登録できるのは、成人を含み10人以上で

構成するクラブ。西山公園体育館で随時受け付け

問 西山公園体育館
☎953-1161 ☎953-1163
スポーツセンター
☎951-3363 ☎951-3666

障害者ネットワーク連絡調整 チーム会議 傍聴しませんか

障害のある人に福祉、保健、医療の各施策とサービスを適切に提供するために、毎月開催しています。

▶とき = 1月8日(木) 午後1時30分~3時30分ごろ ▶ところ = きりしま苑3階会議室 ▶定員 = 10人程度。多数の場合は抽せん ▶内容 = 情報交換 意見交換 ケース報告(個人情報保護のため非公開)など ▶傍聴方法 = 開始5分前までに会場へ ▶手話・要約筆記は要予約

問 障害福祉課管理係
☎955-9549 ☎952-0001

学校特別教室など開放 2月使用分申請受け付け

▶とき = 1月15日(木) 1月30日(金)、いずれも午前9時~正午。は2月中の全日分を、は2月16日以降の分を受け付け ▶ところ = 生涯学習課

▶開放日時 = 月・水・金曜日は午後7時~9時、土曜日は午後1時30分~3時30分・4時~6時・7時~9時。学校が行事などで使用する日を除く ▶使用料 = 1教室2時間以内で200円

●申請には、事前の団体登録が必要。登録できるのは、半数以上が市内在住・在勤・在学の10人以上の団体。

問 生涯学習課生涯学習係
☎955-9534 ☎951-8400

次世代育成支援に関する アンケートに協力を

平成15年7月に「次世代育成支援対策推進法」が制定されました。次代の社会を担う子どもが健やかに生まれ、育成される社会の形成をするため、平成17年4月1日~27年3月31日の10年間を期限とし、集中的、計画的な取り組みを進めていきます。

市では、子育て支援に関する生活実態や意見、要望を把握するためにアンケートを実施します。調査の対象になった人は、ご協力をお願いします。

▶調査期間 = 1月20日(火)~2月9日(月) ▶対象 = 小学生以下の子どもの保護者、2400人。住民基本台帳から無作為に抽出

問 児童福祉課児童家庭係
☎955-9558 ☎952-0001

1月 無料相談

相談日が祝日・休日と重なる場合はご確認ください。

市民法律相談【予約制・定員8人】 情報管理課 ☎955-9501
木曜日 13:30~16:30 市役所市民相談室

*予約は相談日の3日前、午前8時30分から先着順で受付

登記相談【予約制・定員6人】 情報管理課 ☎955-9501
21日(水) 13:30~16:30 市役所市民相談室

税相談【予約制・定員8人】 情報管理課 ☎955-9501
今月はありません

人権相談 情報管理課 ☎955-9501
8日(木)・19日(月) 10:00~16:00 市役所市民相談室

行政相談 情報管理課 ☎955-9501
19日(月) 10:00~16:00 市役所市民相談室

消費生活相談 情報管理課 ☎955-9501
今月はありません

乳幼児育児相談
月~金曜日 9:00~16:00 エンゼル ☎953-7711
月~金曜日 9:00~16:00 たんぼぼ ☎955-6262

教育相談【予約制】 ☎952-5151
月~金曜日 10:00~17:00 教育センター

就学相談【予約制】 ☎952-5151
金曜日 10:00~12:00 教育センター

こどもSOSテレホン相談 ☎953-7710
月~金曜日 第2・第4日曜日 9:00~16:00

発達相談【予約制】 健康推進課 ☎955-9704
随時 保健センター

ことばの相談【予約制】 健康推進課 ☎955-9704
随時 保健センター

親子の健康相談 健康推進課 ☎955-9704
7日(水) 9:30~11:00 保健センター
16日(金) 9:30~11:00 中央公民館
22日(木) 9:30~11:00 下海印寺公民館
26日(月) 9:30~11:00 きりしま苑

リハビリ相談【予約制】 健康推進課 ☎955-9705
23日(金) 13:30~15:30 保健センター

家庭児童相談【予約制】 ☎953-7710
月~金曜日 9:00~16:00 市役所分庁舎3

職業相談 パート ☎955-0506 高齢者 ☎951-8727
月~金曜日 8:45~16:30 市役所分庁舎3

女性の相談室【予約制】 ☎955-9609
木曜日 13:30~16:30 市役所市民相談室

心身障害者相談 障害福祉課 ☎955-9549
19日(月) 13:00~16:00 市役所分庁舎3

精神保健福祉相談【予約制】 障害福祉課 ☎955-9710
水・木曜日 13:00~17:00 市役所分庁舎3

膝痛相談と膝痛予防体操

▶とき = 1月23日(金)、午後1時30分～3時30分 ▶ところ = 保健センター
▶定員 = 先着順で15人 ▶内容 = 医師による個別相談と理学療法士による膝痛予防体操など ▶申込方法 = 健康推進課へ。1月5日(月)、受付開始
【申込】 健康推進課保健活動担当
☎955-9705 ☎955-2054

水道事業懇談会 傍聴しませんか

▶とき = 1月30日(金)、午後2時～4時30分 ▶ところ = 市役所会議室2
▶対象 = 市内在住の人 ▶定員 = 5人程度。多数の場合は抽せん ▶申込方法 = 1月5日(月)～16日(金)、平日の午前8時30分～午後5時に電話で水道局管理課へ
【問】 水道局管理課経営健全化対策担当
☎955-9538 ☎951-2200

子育て中の人へ こころのクリニック

子どもをかわいく思えない、子どもにあたってしまうなど、乳幼児の保護者で悩みのある人は、相談を受けてみませんか。秘密は固く守ります。
心理カウンセラーの相談 1月15日

～平成15年度で廃止になります～ 市町村交通災害共済事業

昭和40年代に始まった事業ですが、今日ではいろいろな民間の保険や共済制度ができるなど、社会情勢が変化してきました。行政が行う共済制度としての役目を終えたことから、今年度で廃止とします。

【平成15年度の共済加入者】3月31日までに発生した交通事故が見舞金の対象となります。

【請求の対象になる治療期間】交通事故発生の日から1年以内です。

【見舞金の請求期限】交通事故発生の日から2年以内です。

●期限を過ぎると請求の受付はできませんので気を付けてください。

【問】 都市管理課交通対策係
☎955-9686 ☎951-5410

(木) 2月6日(金)・19日(木) 3月18日(木)
精神科医の相談 1月13日(火)、3月2日(火)

▶時間 = いずれも午後1時30分～4時 ▶ところ = 向陽保健所 ▶定員 = いずれも先着順で3人 ▶申込方法 = 相談日の1週間前までに電話で向陽保健所へ
【申込】 向陽保健所保健福祉課支援係
☎933-1154 ☎932-6910

戸籍の届出の際は 本人確認を行います

市は、虚偽の届出を未然に防止するため、2月1日から 婚姻 協議離婚 養子縁組 協議離婚の届出を受けるときは、運転免許証など官公署が発行する顔写真入りの身分証明書を提示していただき本人確認を行います。身分証明書がない場合や、代理人が届出をした場合は、届出があったことを文書でお知らせします。

【問】 市民課整備係
☎955-9510 ☎951-5410

長岡京市シルバー人材 センター入会説明会

▶とき = 1月27日(火)、午前9時開始
▶ところ = 市役所分庁舎3会議室1
▶対象 = 市内在住のおおむね60歳以上の健康で働く意欲のある人 ▶持ち物 = 年会費1,000円、顔写真2枚(3cm×2.5cm)、京都銀行長岡支店または郵便局の本人名義の通帳

【問】 (社)長岡京市シルバー人材センター
☎955-8000 ☎955-8002

老人マッサージサービス

開田自治会館

2月3日(火)...申込締切1月13日(火)
3月2日(火)...申込締切2月10日(火)

老人憩いの家

2月10日(火)...申込締切1月20日(火)
3月 9日(火)...申込締切2月17日(火)

竹寿苑

2月17日(火)...申込締切1月27日(火)
3月16日(火)...申込締切2月24日(火)
▶時間 = いずれも午前10時～午後2時。1回30分程度 ▶対象 = 市内在住の70歳以上の人。病気で治療中、体の

弱っている人などは医師の承諾が必要
▶費用 = 500円 ▶申込方法 = 締切日までにシルバー人材センターへ

【申込】 (社)長岡京市シルバー人材センター
☎955-8000 ☎955-8002

市・府民税「第4期」 納付期限は2月2日です

納付期限までに金融機関や市役所で納めてください。納付書を紛失した人は収納課へ連絡してください。口座振替を利用の人も2月2日(月)に振替えられます。残高の確認をお願いします。

●市・府民税の最終納付期限です。納め忘れがないか確認して下さい

【問】 収納課管理係
☎955-9682 ☎951-5410

小・中学校グラウンドの夜間照明 団体登録と講習会 2月分抽せん会

▶講習会 = 1月15日(木)、午後7時から ▶抽せん会 = 1月20日(火)、午前9時から ▶ところ = いずれも市役所北棟4階大会議室Bで ▶持ち物 = ハンコと使用料 ▶夜間照明施設 = 長四小・長九小・長四中のグラウンド ▶利用時間 = 小学校が午後6時～9時、中学校が午後7時～9時 ▶利用料 = 1時間800円

●利用には、事前の団体登録と講習会の受講が必要。登録できるのは、市内在住・在勤の高校生を除く18歳以上の人
●新規登録の場合は、1月9日(金)までに電話で予約した後、講習会に団体から3人以上の参加が必要。

【問】 青少年・スポーツ課スポーツ係
☎955-9735 ☎955-9526

西山公園体育館 トレーニング室利用講習会

トレーニング室(1回300円)を利用するための講習会です。

▶とき = 1月24日(土)、午後6時30分～8時30分 ▶ところ = 西山公園体育館 ▶対象 = 18歳以上の人 ▶定員 = 先着順で60人 ▶内容 = 講義と実技 ▶持ち物など = 筆記用具と運動のできる服装、体育館シューズ ▶申込方法 = 受講料1,300円と顔写真(3cm×

ーンハウス ▶定員 = 先着順で30人
▶申込方法 = 1月15日(木)・16日(金) 午前9時～午後5時に電話で緑の協会へ
問 財長岡京市緑の協会
☎952-1900 ㊟952-1905

公開歴史講演会 「長岡京発掘50年」

▶とき = 1月18日(日) 午後1時30分～3時30分 ▶ところ = 中央公民館
▶講師 = 埋蔵文化財センターの小田桐淳さん
問 長岡京市ふるさとガイドの会の中田
☎951-5301

ふるさとワーク

江戸時代の古文書を輪読しながら、地域の歴史を学習します。

▶とき = 1月24日(土) 午前10時～正午 ▶ところ = 図書館3階大会議室
▶内容 = 飛賀山の相論 ～ 出訴～ ▶申込方法 = 図書館市史資料担当へ
申込 図書館市史資料担当
☎954-3557 ㊟957-0732

クリーンプラザおとくに ガラス工芸教室

吹きガラス
《初級コース》▶とき = 2月12日(木)～3月19日(金)までの毎週木・金曜日。午前の部は午前9時15分～正午、午後の部は午後1時15分～4時 ▶対象 = 18歳以上(高校生除く) ▶定員 = 6人。多数の場合は抽せん ▶参加費 = 材料費など18,000円 ▶各曜日半日を1回、週1回・全6回で1単位とします
《自由製作》▶とき = 2月15日(日)～3月21日(日)の日曜日、いずれも午後1時15分～4時 ▶対象 = 18歳以上(高校生は除く)で1年以上の経験者

▶定員 = 先着順で1回4人 ▶参加費 = 材料費など3,000円
サンドブラスト、パーナーワークの体験教室

▶とき = 2月8日(日)・22日(日)、3月7日(日)・21日(日)。午前の部は午前9時15分～正午、午後の部は午後1時15分～4時 《サンドブラスト》▶対象 = 小学4年生以上 ▶定員 = 先着順で1回10人 ▶参加費 = 材料費など500円 《パーナーワーク》▶対象 = 小学5年生以上 ▶定員 = 先着順で1回4人 ▶参加費 = 材料費など2,000円
●申込方法 = いずれも電話でリサイクル推進課へ。1月5日(月)、午前9時受付開始。吹きガラスは1月20日(火)まで
●いずれも参加料は、向日市・長岡京市・大山崎町に在住・在勤以外の人は3割増
申込 クリーンプラザおとくに
リサイクル推進課
☎957-6686 ㊟957-6687

要約筆記ボランティア講座

▶とき = 1月27日(火)～3月9日(火)の毎週火曜日、全7回、午後1時30分～3時20分 ▶ところ = きりしま苑3階大会議室 ▶定員 = 先着順で20人 ▶申込方法 = 1月5日(月)～17日(土)に電話で社会福祉協議会へ
申込 長岡京市社会福祉協議会
☎955-5601 ㊟952-2597

IT講習会

講習会
2月13日(金) ダウンロードと保存方法
2月16日(月) メールの利用方法
2月23日(月) パソコンでできる簡単メンテナンス
2月27日(金) ホームページをつくらう
▶時間 = いずれも午後1時30分～3

時30分 ▶ところ = 産業文化会館
▶定員 = 先着順で各10人 ▶受講料 = 1回につき、友の会会員1,000円、長岡京ネット会員3,000円、一般4,000円 ▶申込方法 = 電話で長岡京ネット友の会事務局へ。1月5日(月)、受付開始
申込 NPO法人長岡京ネット友の会
☎㊟953-7468
㊟office@nkyo.net

その他の お知らせ

市や公共機関から など

水道局の職員ではありません 訪問者には注意して

水道局は ▶給水管の清掃サービス ▶浄水器のあっせん・販売 ▶水道管に取り付ける器具のあっせん・販売 ▶電話でのアンケート調査、などは一切行っていません。不審に思った場合は、職員証の提示を求め、水道局職員かどうか確認して下さい。

問 水道局管理課総務係
☎955-9538 ㊟951-2200

J R 長岡京駅西口駐輪場 移転します

自転車・バイクの駐輪場が、J R 長岡京駅西口地区再開発事業のため、下図のA、B、Cの場所に移転します。移転先となる臨時駐輪場は、主に定期利用者の駐輪場になります。現在の駐輪場(D)も、一時利用者のために当分の間残します。

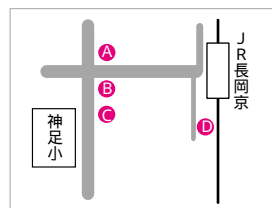

▶臨時駐輪場の開設期間は、1月4日(日)～11月30日(火)。
問 都市管理課交通対策係
☎955-9686 ㊟951-5410

市民のひろば「長岡京」 KBS・34チャンネルで放送

～市長と語る～

1月25日(日) 午後4時45分～5時

*手話通訳あり

市長、市議会議長と平田葉子さん(ガラシャオペラの玉役)の3人が、長岡京市のこれからを語ります。

細川ガラシャ夫人「玉・お輿入れ」道中 屏風の特別展示

市に寄贈された屏風を特別展示します。ぜひ、ご覧ください。

とき = 1月5日(月)～2月29日(日)、午前9時～午後5時
ところ = 勝竜寺城公園 管理棟2階ギャラリー
●火曜日は休園

問 生涯学習課文化係
☎955-9734 ㊟951-8400



情報 BOX

2004(平成16)・1・ $\frac{1}{15}$ 合併号

市が主催するもののほか、他の団体の情報も掲載しています。詳しいことは、それぞれの連絡先にお問い合わせください。

このコーナーは左から右にお読みください。

公共施設ガイド

- 1月の休業・休館日 -

市役所	☎951-2121
なるべく各課の直通番号をご利用ください	
教育センター	☎952-5151
保健センター	☎955-9062
きりしま苑	☎956-0294
竹寿苑	☎954-6830
(休) = 1~4日と土・日・祝日	
中央公民館	☎951-1278
(休) = 1~4日・14日と月・祝日	
図書館	☎951-4646
(休) = 1~4日・13日と月・祝日	
西山公園体育館	☎953-1161
スポーツセンター	☎951-3363
(休) = 1~4日・14日と火	

●2~5ページにも情報を掲載しています。

募集・試験

人材・作品募集 など

北開田会館

トールペイント教室参加者募集

2月からトールペイント教室を始めます。どなたでも参加できます。

▶とき = 毎月第2・第4月曜日、午前9時30分~正午 ▶ところ = 北開田会館 ▶参加費 = 月1,000円

問 北開田会館

☎955-8844 ☎955-8845

イベント

催し物・行事 など

乙訓農業大会

講演と狂言の実演

▶とき = 1月31日(土) 午後1時30分~4時 ▶ところ = 向日市民会館 ▶内容 = 「楽しもう、おもしろがろう! 農業」をテーマにした講演 ▶講師 = 狂言師であり農業を営む柳本勝海さん
●農家だけでなく消費者にも役立ちます。

問 農政課農業振興係

☎955-9514 ☎951-5410

ふれあい朝市

旬の野菜をお手ごろ価格で

毎週月曜日 中央公民館市民ひろば

5日(月)は「ふれあいサービスデー」

毎週木曜日 勝竜寺城公園駐車場

1日(祝)はありません

8日(木)は「ふれあいサービスデー」

●いずれも午前9時~9時30分まで。品切れになり次第終了します。

●ペットの入場はお断りします。

●小銭をご用意ください。

問 農政課農業振興係

☎955-9514 ☎951-5410

シニアサロン「むらい」で

楽しく過ごしませんか

家に閉じこもりがちな高齢者を対象に、乙訓マインドネット、社会福祉協議会、在宅介護支援センターの協力で「健康いきいきサロン」を開いています。お話しやゲーム、簡単な運動など

を行います。気軽に参加してください。

▶とき = 1月20日(火)、2月17日(火)、3月16日(火)、いずれも午後1時30分~3時30分 ▶ところ = シニアサロンむらい(長岡二丁目15-7) ▶対象 = 市内在住の60歳以上の人 ▶参加費 = お茶代100円

問 高齢介護課高齢福祉係

☎955-9713 ☎951-5410

社会福祉協議会

☎956-0294 ☎956-0290

えほんのひろば

▶とき = 1月27日(火) 午前10時30分~11時 午前11時30分~正午

▶ところ = 図書館3階大会議室 ▶対象 = 6カ月~2歳の子と保護者 ▶定員 = 先着順で各25組 ▶内容 = 絵本の紹介、読み聞かせ、パネルシアター、手遊びなど ▶申込方法 = 図書館2階カウンターへ。1月7日(水)、午前10時受付開始。電話可、FAX不可

申込 図書館

☎951-4646 ☎957-0732

学 習

講座・教室・講演会 など

人権問題学習会

みんなで考える、子どもの人権

子どもに対する虐待や犯罪が多発しています。地域全体で子育てを支援し、子どもの人権を守るにはどうすればいいか、ともに考えませんか。

▶とき = 1月30日(金)、午後7時~8時30分 ▶ところ = 中央公民館3階市民ホール ▶対象 = 市内在住の人 ▶定員 = 先着順で200人 ▶内容 = 「みんなで考える、子どもの人権」をテーマにした講演 ▶講師 = 京都精華大学講師で元川西市子どもの人権調査相談専門員の住友剛さん ▶託児は要予約

問 中央公民館

☎951-1278 ☎955-4774

一部屋に一鉢 花と緑を!

バラ作り講習会

▶とき = 2月4日(水)、午後1時30分~3時30分 ▶ところ = 西山公園グリ

シリーズ 長岡京歴史散歩

(128)

長三小校区の遺跡 今里遺跡の腕輪形石製品

今里遺跡といえば、規模がとて大きく、存続期間も長きにわたる集落跡で、神足遺跡や雲宮遺跡とともに長岡京市を代表する遺跡の一つに数えられています。今里遺跡では、これまでに数多くの発掘調査が行われ、各時代ごとにみるべき成果が得られています。今回は、出土例のきわめて珍しい古墳時代前期の遺物について紹介したいと思います。

その遺物とは、淡い緑灰色をした緑色凝灰岩（まろやうかいがん）で作られた車輪石（しやりんせき）と呼ばれる腕輪形の石製品で、その破片が乙訓寺の南側にあたる2カ所の調査地

点でそれぞれ1点ずつ出土しました。

車輪石は、卵形ないしは円形をした平らな環状品で、いくつもの筋が放射状にデザインされています。その外見がスポークのある車輪に似ていることから、車輪石と名付けられたそうです。車輪石の他にも、鋏形石（くわがたし）や石釧（いしくし）などの形の異なる腕輪形の石製品が知られていて、それらはいずれも種子島から琉球列島にかけての南海に生息するゴホウラヤイモガイ、オオツツノハなど聞き慣れない名前の貝を加工した貝輪を祖形としています。ただし、腕輪形の石製品とはいつても、実際に腕に装着した実用品ではなく、宝器（たからがた）あるいは呪術（まじない）的な性格をもったものと考えられ、古墳時代前期の古墳から出土する場合はほとんどです。



今里遺跡で出土した車輪石（破片）

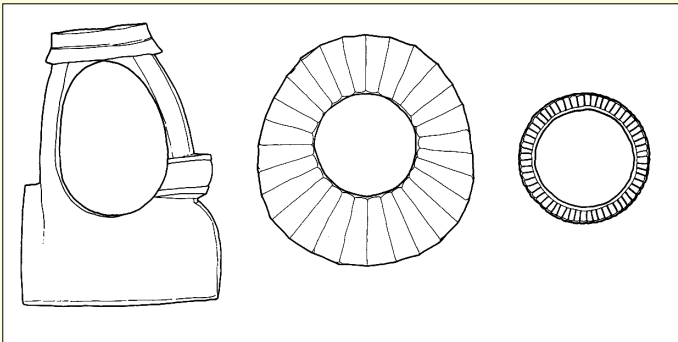

腕輪形の石製品

車輪石が出土した乙訓寺の南側では、埴輪（はじわ）の破片も各所で出土していることを考えあわせると、未知なる古墳の存在した可能性が濃厚といえるでしょう。そして、車輪石は、その未知なる古墳に副葬されていたもので、古墳が破壊された際に破片となって拡散したものと考えるべきでしょう。

*掲載希望の人は市民情報課へ。

いたずらざかり



ひゅうが 日向ちゃん
(4歳5カ月)

奥海印寺城

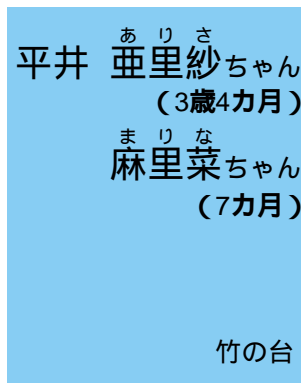

ありさ 亜里紗ちゃん
(3歳4カ月)
まりな 麻里菜ちゃん
(7カ月)

竹の台

<両親から一言> 大きな病気やケガもせず、スクスクと育ってきました。これからも日向の笑顔でみんなを楽しませてくださいね。

<両親から一言> 毎日歌って踊って楽しませてくれる亜里紗ちゃんと、いつもニコニコ笑顔の可愛い麻里菜ちゃん。早く4人お手々つないで散歩したいね。