

■ 壁面に設置するもの

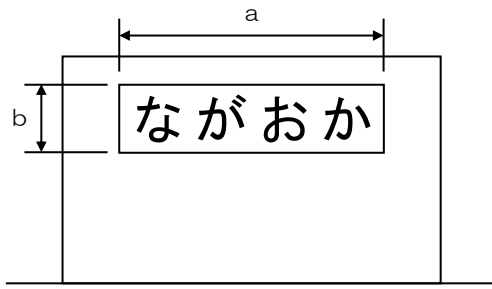

$S=ab$

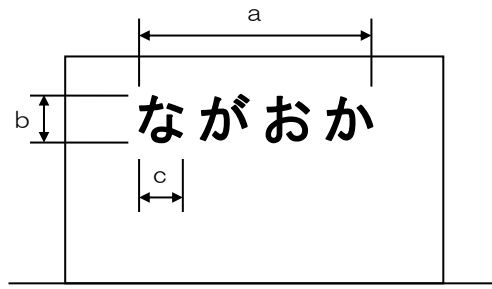

$S=ab$

※文字間が大きく離れている場合は、 $S=4bc$ とすることができます。

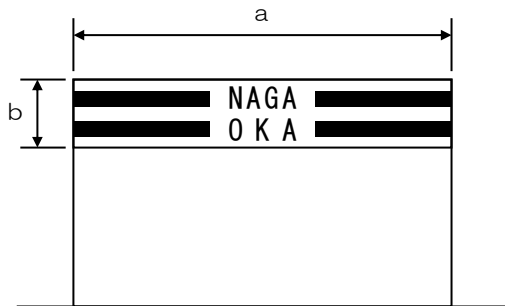

※デザイン上一体性のあるものは、文字やロゴ以外の部分も軒下広告物となります。  
(例：コンビニ、ガソリンスタンドなど)

$S=ab$

■ コーナー部分の壁面に設置する場合

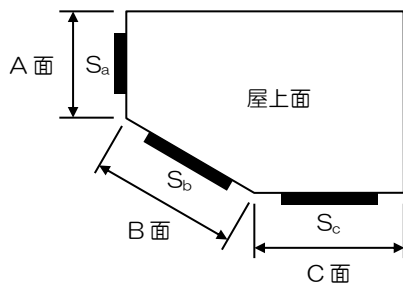

許可基準は

$S_a + S_b \leq (A面 + B面) \times 1/5^{(*)}$

かつ  $S_b + S_c \leq (B面 + C面) \times 1/5^{(*)}$

(※) 景観重点地区、西山・山麓景観区域、河川軸、旧街道軸、風致地区、市街化調整区域の場合

(市街地景観区域、沿道軸①②は 1/5 を 1/4 に読み替え、住工景観区域、工業景観区域は 1/5 を 1/3 に読み替え)

■ 壁面に設置する軒下広告物と屋上広告物

※建築基準法上の軒高を超える塔屋、目隠しルーバー、壁などに表示するものは「屋上広告物」になりますが、通常必要なパラペット(軒高+0.3~1.8m程度)の部分に表示するものに限っては、「軒下広告物」と見なします。

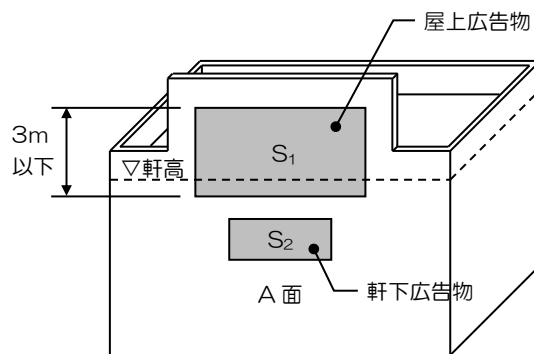
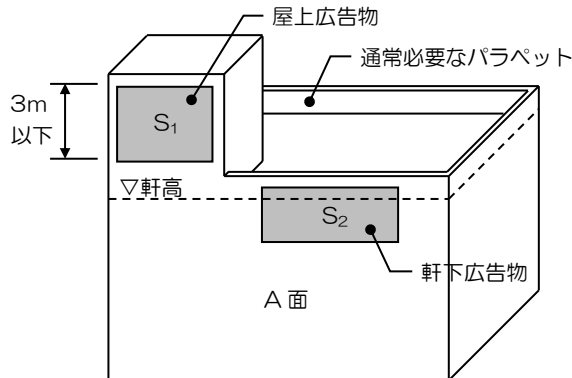

いずれも許可基準は  $S_1 + S_2 \leq A面 \times 1/5^{(*)}$

(※) 景観重点地区、西山・山麓景観区域、河川軸、旧街道軸、風致地区、市街化調整区域の場合

(市街地景観区域、沿道軸①②は 1/5 を 1/4 に読み替え、住工景観区域、工業景観区域は 1/5 を 1/3 に読み替え)